

## KOMPOZİT EK ODALAR / JOINT BOXES

### KFO-100



#### Uygulama Alanı

Fiber optik, telefon ve elektrik bağlantılarında kullanılır.

#### Teknik Özellikleri

- Kompozit (Cam Elyaf Takviyeli Polimer) malzemeden üretilmiştir.
- TS 1478 EN 124 standardına uygundur
- D400, C250, B125 ve A15 sınıflarında
- Manuel kilitleme sistemi
- -40 °C +80 °C hava koşullarında kullanılabilir

#### Avantajları

- Hurda değeri olmadığı için çalınma riski minimumdur
- Paslanma ve çürüme yapmaz
- EPDM conta
- Boyutsal stabilite
- Farklı renklerde kendinden renkli olarak üretilebilir
- Logo uygulanabilir

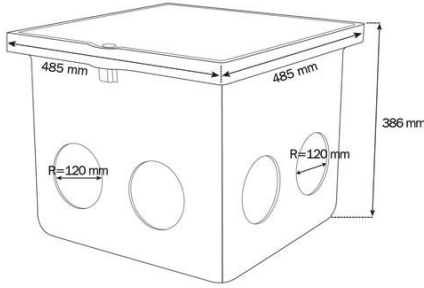

Kod /Code	kg	Class	Conta/ Seal	Kilit / Lock
KFO-100D	27,00	D400	+	+
KFO-100C	27,00	C250	+	+
KFO-100B	24,00	B125	+	+
KFO-100A	19,00	A15	+	+

### KFO-103



#### Uygulama Alanı

Fiber optik, telefon ve elektrik bağlantılarında kullanılır.

#### Teknik Özellikleri

- Kompozit (Cam Elyaf Takviyeli Polimer) malzemeden üretilmiştir.
- TS 1478 EN 124 standardına uygundur
- D400, C250, B125 ve A15 sınıflarında
- Manuel kilitleme sistemi
- -40 °C +80 °C hava koşullarında kullanılabilir

#### Avantajları

- Hurda değeri olmadığı için çalınma riski minimumdur
- Paslanma ve çürüme yapmaz
- EPDM conta
- Boyutsal stabilite
- Farklı renklerde kendinden renkli olarak üretilebilir
- Logo uygulanabilir

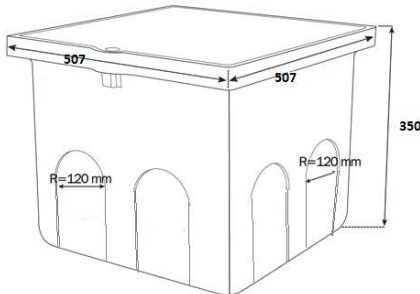

Kod /Code	kg	Class	Conta/ Seal	Kilit / Lock
KFO-103D	24,00	D400	+	+
KFO-103C	24,00	C250	+	+
KFO-103B	24,00	B125	+	+
KFO-103A	24,00	A15	+	+

## KOMPOZİT EK ODALAR / JOINT BOXES

### KFO-101

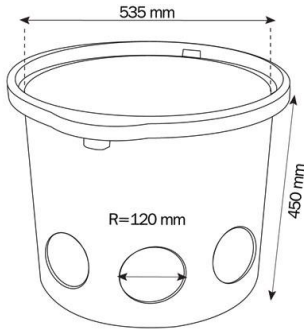

#### Uygulama Alanı

Fiber optik, telefon ve elektrik bağlantılarında kullanılır.

#### Teknik Özellikleri

- Kompozit (Cam Elyaf Takviyeli Polimer) malzemeden üretilmiştir.
- TS 1478 EN 124 standardına uygundur
- A15 sınıflarında
- Manuel kilitleme sistemi
- -40 °C +80 °C hava koşullarında kullanılabilir

#### Avantajları

- Hurda değeri olmadığı için çalınma riski minimumdur
- Paslanma ve çürüme yapmaz
- EPDM conta
- Boyutsal stabilite
- Farklı renklerde kendinden renkli olarak üretilebilir
- Logo uygulanabilir

Kod /Code	kg	Class	Conta/ Seal	Kilit / Lock
KFO-101A	12,00	A15	+	+

### KFO-102

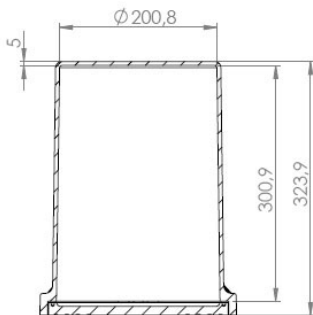

#### Uygulama Alanı

Fiber optik, telefon ve elektrik bağlantılarında kullanılır.

#### Teknik Özellikleri

- Kompozit (Cam Elyaf Takviyeli Polimer) malzemeden üretilmiştir.
- TS 1478 EN 124 standardına uygundur
- B125 ve A15 sınıflarında
- Manuel kilitleme sistemi
- -40 °C +80 °C hava koşullarında kullanılabilir

#### Avantajları

- Hurda değeri olmadığı için çalınma riski minimumdur
- Paslanma ve çürüme yapmaz
- EPDM conta
- Boyutsal stabilite
- Farklı renklerde kendinden renkli olarak üretilebilir
- Logo uygulanabilir

